

HK SAM

Egysz. műk. 700 bar nyomású, alu többcélú henger visszah. rugóval

HANSA FLEX

Tulajdonságok

| | |
|-----------------------------|---|
| Kivitel | Hengerfej, edzett Dugattyúk, keménykrómozott Rugóerős visszahúzás |
| Üzemi nyomás | max. 700 bar |
| Anyag | Alumínium |
| Felületvédelem | eloxált |
| Szállítás terjedelme | gyorscsatlakozóval, 3/8"-18 NPT karmantyú |

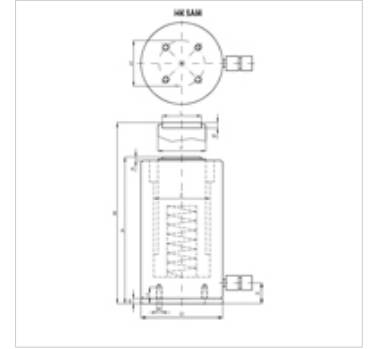

Megjegyzés

Attention: Please observe separate safety precautions for working with 700 bar equipment (see technical information)!

Leírás

Univerzális henger sokoldalú alkalmazási területekre.

Very low weight (-40% of a comparable steel cylinder)

Ügyeljen arra, hogy oldalirányú erőt ne vigyen át a vezetőgyűrűre.

Kompakt kivitel

Merülő szűrők a szennyeződések elkerülésére

Rögzítőfuratok fix alkalmazáshoz

Nem alkalmas magas ismétlési frekvenciájú, hosszú időtartamú alkalmazáshoz.

Cikk

| Megnevezés | (kN) | (t) | Löklet (mm) | felület (cm ²) | A (mm) | B (mm) | D (mm) | F (mm) | K (mm) | R | S (mm) | térfogat, terjedelem (cc) | Tömeg (kg) |
|---------------------|-------|-----|----------------|-------------------------------|-----------|-----------|-----------|-----------|-----------|----|-----------|------------------------------|---------------|
| HK SAM 05010 | 487,0 | 50 | 100 | 71,0 | 230 | 330 | 135 | 80 | 7 | M6 | 115 | 709 | 9,5 |
| HK SAM 05015 | 487,0 | 50 | 150 | 71,0 | 280 | 430 | 135 | 80 | 7 | M6 | 115 | 1063 | 11,0 |
| HK SAM 10010 | 911,0 | 100 | 100 | 133,0 | 260 | 360 | 180 | 110 | 5 | M6 | 160 | 1326 | 19,0 |
| HK SAM 10015 | 911,0 | 100 | 150 | 133,0 | 310 | 460 | 180 | 110 | 5 | M6 | 160 | 1989 | 22,0 |