

# HK WW AL

Kézi szivattyú, alu 700 bar

**HANSA FLEX**

## Tulajdonságok

Kivitel	Belső nyomáshatároló szelep
Üzemi nyomás	max. 700 bar
Csatlakozások	3/8" NPT belső menet
Anyag	Alumínium ház
Szállítás terjedelme	manométerrel

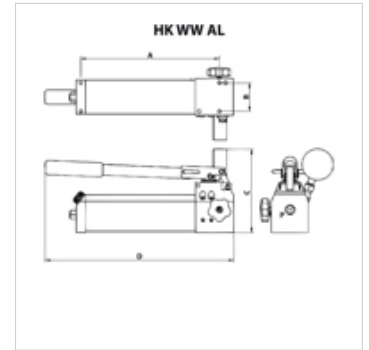

## Megjegyzés

Attention: Please observe separate safety precautions for working with 700 bar equipment (see technical information)!

## Leírás

Nagy olajvolumenű hengerekhez 2 fokozatú pumpa használata ajánlott  
Kézi emelő a markolat elreteszelése után használható.

## Cikk

Megnevezés	használható olajtérfogat (cc)	fokozatok	1 fokozat térfogata, terjedelme max. (cc)	2 fokozat térfogata, terjedelme max. (cc)	1 fokozat nyomása max. (bar)	2 fokozat nyomása max. (bar)	A (mm)	B (mm)	C (mm)	D (mm)	Tömeg (kg)
HK WW WH1	500,0	2	7,2	0,9	20	700	290	60	174	394	4,3
HK WW WH2	900,0	2	17,0	1,7	20	700	460	60	174	565	5,3

## Tartozék

NY 2100	Thermoplast nagynyomású tömlő
GKS	Gumi megtörés elleni védelem
PNY 2100 HN	Nagynyomású csőszerelvény csőcsonk, AGN
PHY 2100	Nagynyomású csőszerelvény foglalat, NY 2100
SKL HN SP	Menetes csatlakozó - szabad fél
SKL ZUBS SP	Porvédő SKL...SP-hez
SKF IN SP	Menetes csatlakozó - fix fél
SKF ZUBS SP	Porvédő SKF...SP-hez