

Tulajdonságok

Kivitel	Belső nyomáshatároló szelep
Üzemi nyomás	max. 700 bar
Csatlakozások	3/8" NPT belső menet
Anyag	Alumínium ház
Szállítás terjedelme	manométerrel

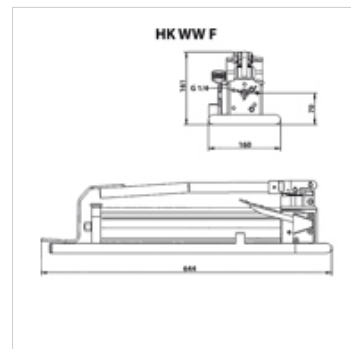

Megjegyzés

Attention: Please observe separate safety precautions for working with 700 bar equipment (see technical information)!

Leírás

Nagy olajvolumenű hengerekhez 2 fokozatú pumpa használata ajánlott
Kézi emelő a markolat elreteszélése után használható.

Cikk

Megnevezés	használható olajtérifogat (cc)	fokozatok	1 fokozat térfogata, terjedelme max. (cc)	2 fokozat térfogata, terjedelme max. (cc)	1 fokozat nyomása max. (bar)	2 fokozat nyomása max. (bar)	Tömeg (kg)
HK WW WF2	900,0	2	17,0	1,7	20	700	10,0

Tartozék

NY 2100	Thermoplast nagynyomású tömlő
GKS	Gumi megtörés elleni védelem
PNY 2100 HN	Nagynyomású csőszerelvény csőcsonk, AGN
PHY 2100	Nagynyomású csőszerelvény foglalat, NY 2100
SKL HN SP	Menetes csatlakozó - szabad fél
SKL ZUBS SP	Porvédő SKL...SP-hez
SKF IN SP	Menetes csatlakozó - fix fél
SKF ZUBS SP	Porvédő SKF...SP-hez