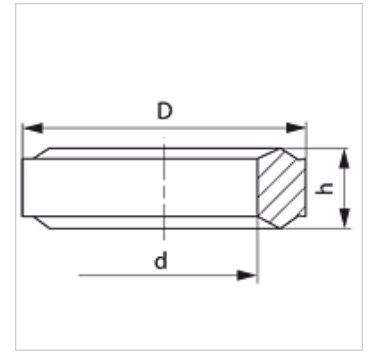

**Caratteristiche**

<b>Tipo</b>	Anello con spigolo di tenuta
<b>Norma</b>	DIN 2353 ISO 8434-1
<b>Materiale</b>	Acciaio
<b>Protezione superficiale</b>	con rivestimento elettrolitico

**Articolo**

Denominazione	per filetto	D (mm)	d (mm)	h (mm)
DKI 1/4	G 1/4"	11,0	6,0	4,5
DKI 1/2	G 1/2"	18,3	12,5	5,0

**Varianti dei prodotti**

DKI VA	Anello con spigolo di tenuta per filetto interno, Acciaio inossidabile
--------	--

**è una parte di ricambio dei seguenti prodotti**

MVE MG	Attacco filettato per manometro
MVR MG	Attacco filettato per manometro
XMVR	Attacco filettato per manometro
MVR HJ	Sede filettata per attacco manometro
MVR	Attacco filettato per manometro
XMVE	Attacco filettato per manometro
MVO	Attacco filettato per manometro
MVE	Attacco filettato per manometro