

DRV 1700

Valvola di non ritorno a farfalla DVR 1700

HANSA FLEX

Caratteristiche

Entità della fornitura	con controdatado
Mezzi	Olio minerale
Pressione d'esercizio	max. 210 bar

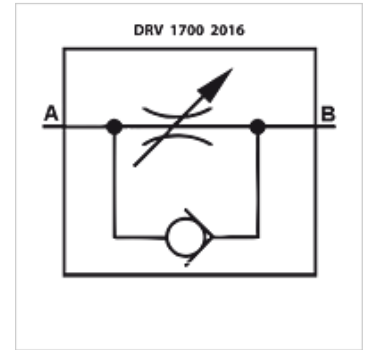

Nota

Queste valvole devono essere regolate in base al caso di applicazione

Articolo

Denominazione	Portata max. (L/min)	G1	A (mm)	B (mm)	C (mm)	Peso (kg)
DRV 1700-1/4	15	G 1/4" -19	56	60	17	0,15
DRV 1700-3/8	30	G 3/8" -19	65	73	22	0,28
DRV 1700-1/2	50	G 1/2" -14	87	85	27	0,52