

DKR VA

Anello con spigolo di tenuta per filetto in pollici

HANSA FLEX

Caratteristiche

Tipo	Anello con spigolo di tenuta
Tipo aggiuntivo	per filetto in pollici
Materiale	Acciaio inossidabile

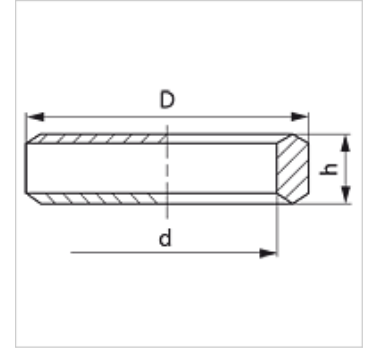

Articolo

Denominazione	per filetto	D (mm)	d (mm)	h (mm)
DKR 1/8 VA	G 1/8"	14	9,80	3,2
DKR 1/4 VA	G 1/4"	18	13,20	5,0
DKR 3/8 VA	G 3/8"	22	16,80	5,0
DKR 1/2 VA	G 1/2"	26	21,00	5,5
DKR 3/4 VA	G 3/4"	32	26,50	5,5
DKR 1 VA	G 1"	39	33,30	7,0
DKR 1 1/4 VA	G 1.1/4"	42	49,00	6,5
DKR 1 1/2 VA	G 1.1/2"	55	48,10	6,5

Varianti dei prodotti

DKR	Anello con spigolo di tenuta, Acciaio
-----	---------------------------------------