

## Caratteristiche

**adatto per:** Metà fissa innesto a vite

**Materiale** PVC

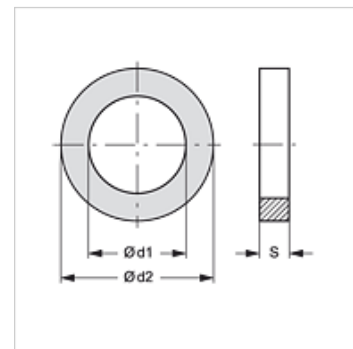

## Articolo

Denominazione	Dimensioni strutturali	Ø d1 (mm)	Ø d2 (mm)	S (mm)
SKF STUETZRING 1	1	13,0	16,1	1,0
SKF STUETZRING 2	2	17,5	20,7	1,0
SKF STUETZRING 3	3	22,0	27,4	1,0
SKF STUETZRING 4	4	28,0	33,2	1,0
SKF STUETZRING 5	5	35,0	39,0	1,0
SKF STUETZRING 6	6	54,0	58,6	1,0

## è una parte di ricambio dei seguenti prodotti

SKFS HL / SKFS HS	Metà fissa innesto a vite
SKF HL / SKF HS	Metà fissa innesto a vite
SKF IM	Metà fissa innesto a vite
SKF IR	Metà fissa innesto a vite
SKF HJ	Metà fissa innesto a vite
SKF SF6	Metà fissa innesto a vite