

PN 02 B 90

Nipplo a pressione, RGN W90°

HANSA FLEX

Caratteristiche

Campo di impiego	Tecnica di misurazione
Attacco 1	Occhiello per vite cava metrica
Tenuta 1	Tenuta mediante anello in rame
Abbreviazione	RGN
Norma	DIN 7642
Materiale	Acciaio
Protezione superficiale	con rivestimento elettrolitico

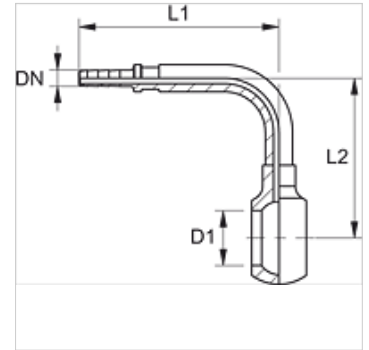

Nota

Giunto femmina adatto: PMH 102.

Articolo

Denominazione	DN	Size	pollice	D1 (mm)	per vite cava	L1 (mm)	L2 (mm)
PN 02 B 90	2	1	5/64"	8,1	M 8	36,0	26,0
PN 02 B 04 90	2	1	5/64"	10,1	M 10	32,0	38,0

DN = diametro nominale, larghezza nominale