

PN WAP

Nipplo a pressione, WAP

HANSA FLEX

Caratteristiche

Campo di impiego per flessibili HF/HW 100 e HF/HW 200

Attacco 1 Filetto interno metrico

Tenuta 1 Cono esterno con con O-ring

adatto per: Pulitori ad alta pressione WAP

Materiale Acciaio

Protezione superficiale con rivestimento elettrolitico

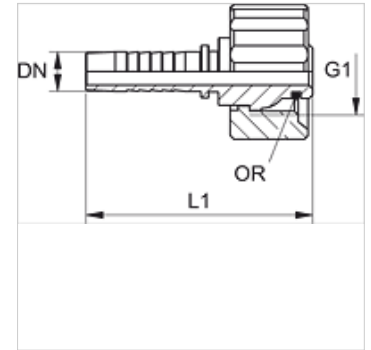
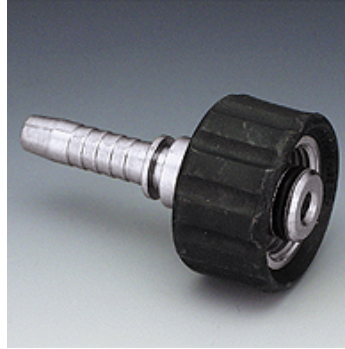

Nota

Scegliere il giunto femmina adatto in base al tipo di tubo flessibile.

Articolo

Denominazione	DN	Size	pollice	G1	OR
PN 08 WAP	8	5	5/16"	M 21 x 1,5	10,0 x 2,0
PN 10 WAP	10	6	3/8"	M 21 x 1,5	10,0 x 2,0