

Caratteristiche

| | |
|-------------------------|--------------------------------|
| Attacco 1 | Tronchetti |
| Tenuta 1 | Attacco anello di serraggio |
| Abbreviazione | BEL |
| Norma | ISO 8434-1 |
| Materiale | Acciaio |
| Protezione superficiale | con rivestimento elettrolitico |

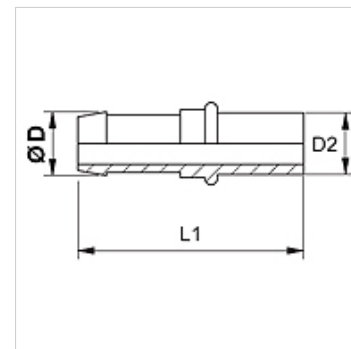

Nota

Non utilizzare per i nuovi modelli; suggeriamo: SIN...AFL.

Il montaggio finale dell'anello di serraggio deve essere effettuato su manicotti temprati di premontaggio (VOM...).

Scegliere il giunto femmina adatto in base al tipo di tubo flessibile.

Articolo

| Denominazione | DN | Size | pollice | Ø D (mm) | Ø d2 (mm) | L1 (mm) |
|---------------|----|------|---------|-------------|--------------|------------|
| SIN 03 FL 02 | 3 | 2 | 1/8" | - | 4 | 54 |
| SIN 04 FL 03 | 4 | 3 | 3/16" | 6,0 | 5 | 48 |
| SIN 04 FL | 4 | 3 | 3/16" | 6,0 | 6 | 54 |
| SIN 06 FL | 6 | 4 | 1/4" | 8,0 | 8 | 51 |
| SIN 08 FL | 8 | 5 | 5/16" | 10,0 | 10 | 51 |
| SIN 10 FL | 10 | 6 | 3/8" | 12,0 | 12 | 57 |
| SIN 13 FL | 12 | 8 | 1/2" | 15,0 | 15 | 61 |
| SIN 16 FL | 16 | 10 | 5/8" | 18,0 | 18 | 76 |

Elementi supplementari

| | |
|-----|----------------------------|
| VOM | Adattatore di premontaggio |
|-----|----------------------------|