

JG 15 WB / JG 22 WB

Angolo di 90° per montaggio a parete

HANSA FLEX

Caratteristiche

Campo di impiego	Applicazioni pneumatiche, per vuoto e alimentari
Attacco 1	Filetto interno BSP cilindrico
Tenuta 1	per perno filettato di forma A, B ed eventualmente di forma E.
Attacco 2	Bicchiere d'incastro
Forma costruttiva	Angolo di 90°
Tipo	Connettore ad angolo con piastra di fissaggio alla parete
Mezzi	Aria mezzi liquidi gas inerti, per es. N ₂ /CO ₂
Materiale	Ottone

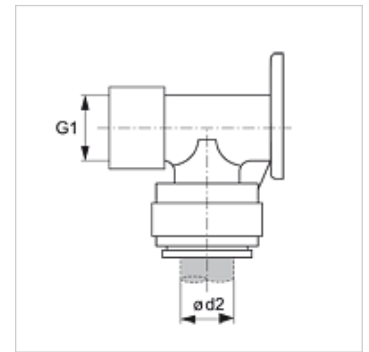

Articolo

Denominazione	Ø d2 (mm)	G1
JG 15 WB	15	G 1/2" -14
JG 22 WB	22	G 3/4" -14

Accessori

JG 18 S	Rosetta di sicurezza per connettore ad innesto
JG 19 E	Cappa di protezione per connettore ad innesto