

SRS 0 D SP

Doppia piastra a saldare, fermatubo semplice

HANSA FLEX

Caratteristiche

Tipo	per fermatubo semplice
Serie	leggero
Norma	DIN 3015-1
Materiale	Acciaio
Protezione superficiale	fosfatato

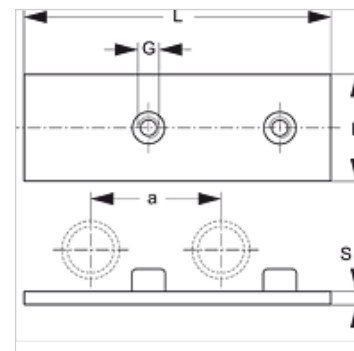

Articolo

Denominazione	Dimensione fascetta	B (mm)	G	L (mm)	S (mm)
SRS D SP 1	0	30,0	M 6	61	3

Varianti dei prodotti

SRS 0 D SP VZ Doppia piastra a saldare, fermatubo semplice, con rivestimento elettrolitico

è un elemento supplementare dei seguenti prodotti

A 0 Assemblaggio del gruppo A 0