

SRS 1-6 SP

Piastra a saldare fermatubo semplice, corto

HANSA FLEX

Caratteristiche

Tipo per fermatubo semplice

Tipo aggiuntivo corto

Serie leggero

Norma DIN 3015-1

Materiale Acciaio

Protezione superficiale fosfatato

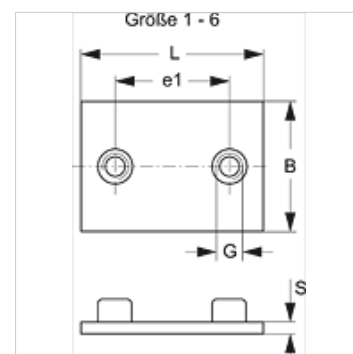

Articolo

Denominazione	Dimensione fascetta	B (mm)	e1 (mm)	G	L (mm)	S (mm)
SRS SP 1 A	1	30	20	M 6	36	3
SRS SP 2	2	30	26	M 6	42	3
SRS SP 3	3	30	33	M 6	50	3
SRS SP 4	4	30	40	M 6	59	3
SRS SP 5	5	30	52	M 6	72	3
SRS SP 6	6	30	66	M 6	88	3

Varianti dei prodotti

SRS 1-6 SP V4 Piastra a saldare fermatubo semplice, corto, Acciaio inossidabile 1.4571

SRS 1-6 SP VZ Piastra a saldare fermatubo semplice, corto, con rivestimento elettrolitico

è un elemento supplementare dei seguenti prodotti

A 1-6 Assemblaggio del gruppo A 1-6