

# SRS SP 30-100 V4

Piastra a saldare per fermatubo semplice

**HANSA FLEX**

## Caratteristiche

<b>Tipo</b>	per fermatubo semplice
<b>Serie</b>	pesante
<b>Norma</b>	DIN 3015-2
<b>Materiale</b>	Acciaio inossidabile 1.4571

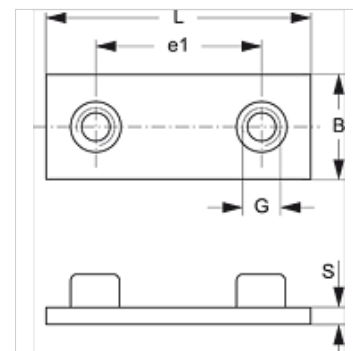

## Articolo

Denominazione	Dimensione fascetta	B (mm)	e1 (mm)	G	L (mm)	S (mm)
SRS SP 30 V4	1	30	33	M 10	73	8
SRS SP 40 V4	2	30	45	M 10	84	8
SRS SP 50 V4	3	30	60	M 10	100	8
SRS SP 60 V4	4	45	90	M 12	140	10
SRS SP 70 V4	5	60	122	M 16	180	10
SRS SP 80 V4	6	80	168	M 20	225	15

## Varianti dei prodotti

SRS SP 30-100	Piastra a saldare per fermatubo semplice, fosfatato
SRS SP 30-100 VZ	Piastra a saldare per fermatubo semplice, con rivestimento elettrolitico