

# SRS SP 30-100 VZ

Piastra a saldare per fermatubo semplice

**HANSA FLEX**

## Caratteristiche

<b>Tipo</b>	per fermatubo semplice
<b>Serie</b>	pesante
<b>Norma</b>	DIN 3015-2
<b>Materiale</b>	Acciaio
<b>Protezione superficiale</b>	con rivestimento elettrolitico

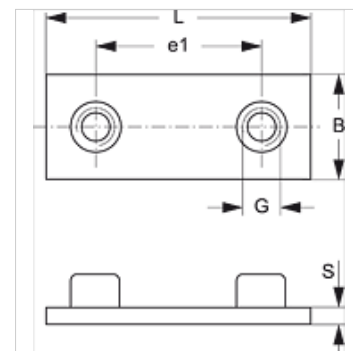

## Articolo

Denominazione	Dimensione fascetta	B (mm)	e1 (mm)	G	L (mm)	S (mm)
SRS SP 30 VZ	1	30	33	M 10	73	8
SRS SP 40 VZ	2	30	45	M 10	84	8
SRS SP 50 VZ	3	30	60	M 10	100	8
SRS SP 60 VZ	4	45	90	M 12	140	10

## Varianti dei prodotti

SRS SP 30-100	Piastra a saldare per fermatubo semplice, fosfatato
SRS SP 30-100 V4	Piastra a saldare per fermatubo semplice, Acciaio inossidabile 1.4571