

# HK B3/B5 230/400V

Motore elettrico B3/B5 230/400V

**HANSA FLEX**

## Caratteristiche

<b>Esecuzione</b>	Forma B3/B5 Piedini smontabili.
<b>Grado di protezione</b>	IP 55
<b>Temperatura ambiente</b>	da -20 °C a +40 °C
<b>Materiale</b>	Corpo: alluminio

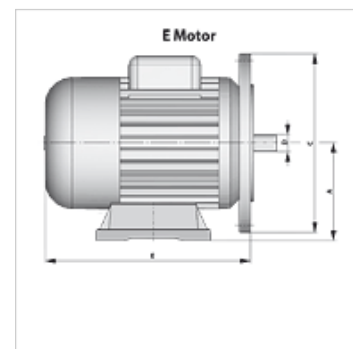

## Descrizione

Motori con rotori a gabbia raffreddati autonomamente

4 poli

Multitensione Trifase 220-240 V / 380-420 V a 50 Hz e 220-280 V / 380-480 V a 60 Hz

## Articolo

Denominazione	n 50 Hz (rpm)	n 60 Hz (rpm)	P 50 Hz (kW)	P 60 Hz (kW)	I 50 Hz (A)	LF 50 Hz	A (mm)	E (mm)	Ø C (mm)	Ø D albero (mm)	Peso (kg)
HK 71 A4 B35 2-4 A	1410	1710	0,25	0,30	0,91	0,67	71	206	160	14	6,1
HK 71 B4 B35 2-4 A	1380	1680	0,37	0,44	1,20	0,72	71	206	160	14	6,7
HK 80 A4 B35 2-4 A	1380	1680	0,55	0,66	1,58	0,74	80	228	200	19	8,9

P 50 Hz = nominal output at 400 V/50 Hz – P 60 Hz = potenza nominale a 400 V/60 Hz – n 50 Hz = regime nominale a 400 V/50 Hz – n 60 Hz = regime nominale a 400 V/60 Hz – I 50 Hz = corrente nominale a 400 V/50 Hz – LF 50 Hz = fattore di potenza cos phi a 50 Hz

## Elementi supplementari

HK MPK Tabella selezione combinazioni motore-pompe per pompe ad ingranaggi