

Caratteristiche

Esecuzione	combinabile con il giunto HK ROTEX AF
Materiale	Alluminio
Utilizzo	For axial piston pump HK PVPC and vane pump HK PFE

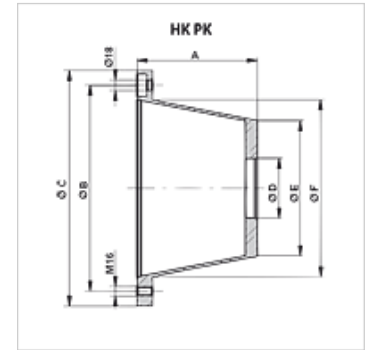

Descrizione

Centraggio dell'albero motore e dell'albero della pompa

Articolo

Denominazione	A (mm)	Ø B (mm)	Ø C (mm)	Ø D (mm)	Ø E (mm)	Ø F (mm)	Flangia attacco pompa	Pompa	Motore	Peso (kg)
HK PK 350 040 400	188,00	300	350	101,6	225	260	Flangia a due fori 146	HKPFE41 / HKPVPC30	GC160	2,9
HK PK 350 060 400	204,00	300	350	101,6	230	260	Flangia a due fori 146	HKPFE41 / HKPVPC30	GC160/180	3,0
HK PK 350 060 500	204,00	300	350	127,0	230	260	Flangia a due fori 181	HKPVPC50	GC180	3,0
HK PK 350 101 900	228,00	300	350	127,0	248	260	Flangia a due fori 181	HKPFE52	GC180	3,3
HK PK 400 040 400	204,00	350	400	101,6	230	300	Flangia a due fori 146	HKPVPC40	GC200	5,3
HK PK 400 040 600	204,00	350	400	127,0	230	300	Flangia a due fori 181	HKPVPC50	GC200	5,1
HK PK 400 050 700	228,00	350	400	127,0	279	300	Flangia a due fori 181	HKPFE52	GC200	5,7
HK PK 450 032 300	262,00	400	450	127,0	315	350	Flangia a due fori 181	HKPVPC50	GC225	6,6

Accessori

HK DRV	Anello paracolpi
HK DPT	Guarnizione di tenuta per supporto pompa