

Caratteristiche

Pressione d'esercizio	fino a 420 bar (6000PSI)
Colore	giallo + nero
Temperatura min.	-35 °C
Temperatura max.	110 °C
Mezzi	Oli minerali
Montaggio	su flange SAE a 3000 e 6000 PSI
Materiale	1) Poliuretano 57 Shore A (2) Poliuretano 95 Shore A

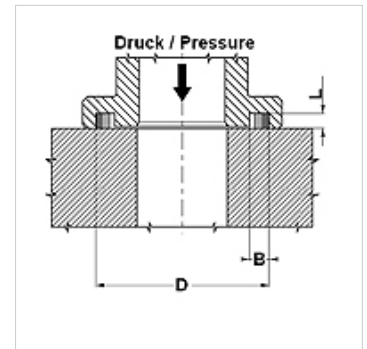
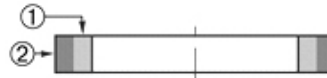

Descrizione

Elevata resistenza all'estrusione.

Lunga durata.

Facile montaggio, perché la guarnizione di tenuta e la flangia aderiscono l'una all'altra.

Articolo

Denominazione	Grandezza flangia	D (mm)	e (mm)	B (mm)
SFS - 08	1/2"	25,4	2,85	4,2
SFS - 12	3/4"	31,8	2,85	4,2
SFS - 16	1"	39,7	2,85	4,2
SFS - 20	1.1/4"	44,5	2,85	4,2
SFS - 24	1.1/2"	53,8	2,85	4,2
SFS - 32	2"	63,4	2,85	4,2
SFS - 40	2.1/2"	76,2	2,85	4,2
SFS - 48	3"	91,9	2,85	4,2