

DBM NEO

Set guarnizioni per pistone in un unico pezzo DBM-NEO

HANSA FLEX

Caratteristiche

Pressione d'esercizio	fino a 300 bar
Velocità di scorrimento max.	0,5 m/s
Temperatura min.	-30 °C
Temperatura max.	110 °C
Mezzi	Oli minerali Emulsioni acqua
Montaggio	su un pistone in uno o più pezzi
Materiale	(1) Guarnizione di tenuta: NBR (3) Anello antiestrusore: poliestere (4) Anello posteriore: resina acetica
Applicazione	Idraulica

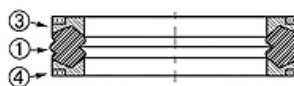

Toleranz / Tolerance					
D	d	L	G	M	P
H11	+0,12 0	+0,20 0	+0,10 0	± 0,05	± 0,15

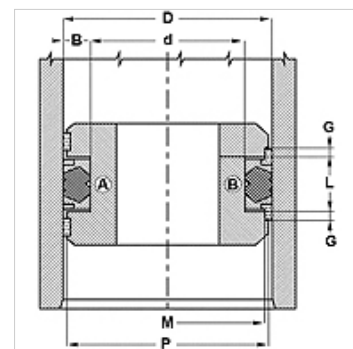

Descrizione

Ottima tenuta per basse pressioni.
semplice montaggio.
Soluzione semplice.

Avvertenza per l'ordinazione

Possibilità di altri materiali:

Articolo

Denominazione	D (mm)	d (mm)	L (mm)
DBM 157 118-NEO	40	30	16,4
DBM 236 173-NEO	60	44	18,4
DBM 314 236-NEO	80	60	22,4