

### Caratteristiche

<b>Tipo</b>	Paraolio del pistone
<b>Velocità di scorrimento max.</b>	0,5 m/s
<b>Temperatura min.</b>	-30 °C
<b>Temperatura max.</b>	80 °C
<b>Mezzi</b>	Oli minerali
<b>Montaggio</b>	pistone in unico pezzo
<b>Materiale</b>	PUR

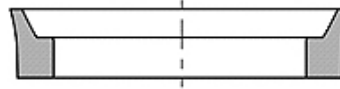

Toleranz / Tolerance			
D	d	E	P
H11	+0,10 0	+0,25 0	± 0,10

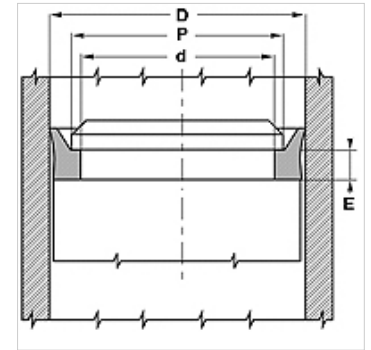

### Descrizione

semplice montaggio.  
Soluzione semplice.  
Considerevole resistenza all'abrasione.

### Avvertenza per l'ordinazione

Si possono realizzare in tempi brevi paraolio con diametro da 20 a 510 mm.

### Articolo

Denominazione	d (mm)	D (mm)	E (mm)	P (mm)
PPW 040	31,4	40	5,3	37
PPW 050	41,4	50	5,3	47
PPW 060	51,4	60	5,3	57
PPW 063	54,4	63	5,3	60
PPW 075	66,4	75	5,3	72
PPW 080	71,4	80	5,3	77
PPW 090	81,4	90	5,3	87
PPW 095	86,4	95	5,3	92
PPW 100	91,4	100	5,3	97
PPW 110	101,4	110	5,3	107
PPW 115	106,4	115	5,3	112
PPW 125	116,4	125	5,3	122
PPW 140	131,4	140	5,3	137