

HK TA B

Filtro di aereazione serbatoio e filtro di riempimento

HANSA FLEX

Caratteristiche

Esecuzione Fissaggio flangia sul serbatoio con filtro di riempimento

Materiale Acciaio cromato, guarnizione di tenuta sughero

Portata aria HK TA 46 B: max. 150 l/min - per filtro 3µm
HK TA 46 B: max. 200 l/min - per filtro 10µm
HK TA 80 B: max. 450 l/min - per filtro 3µm
HK TA 80 B: max. 550 l/min - per filtro 10µm

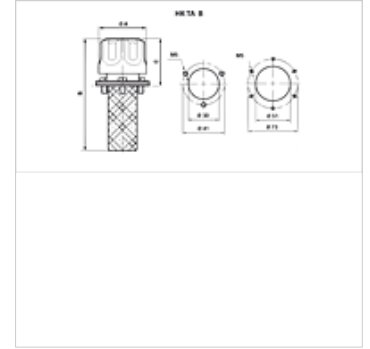

Avvertenza per l'ordinazione

Fornibile a richiesta: manicotto di riempimento con linguetta di chiusura e/o valvola di bilanciamento con ritegno, altre grandezze e tipi

Articolo

Denominazione	unità di filtrazione (µm)	Portata aria (L/min)	A (mm)	B (mm)	Elemento di fissaggio	C (mm)	Foro rotondo (mm)	Foro serbatoio	Peso (kg)
HK TA 46 B 03	3	150	46	111	3 x M5	48	41	30 mm	0,10
HK TA 46 B 10	10	-	46	111	3 x M5	48	41	30 mm	0,10
HK TA 80 B 03 1	3	-	80	134	6 x M5	56	73	51 mm	0,28
HK TA 80 B 10 1	10	-	80	134	6 x M5	56	73	51 mm	0,28
HK TA 80 B 03 2	3	-	80	204	6 x M5	56	73	51 mm	0,32
HK TA 80 B 10 2	10	-	80	204	6 x M5	56	73	51 mm	0,32