

CH3 FPM-C

Pacco a V del pistone CH3

HANSA FLEX

Caratteristiche

Tipo	Pacco a V pistone
Pressione d'esercizio	fino a 400 bar
Velocità di scorrimento max.	0,5 m/s
Temperatura min.	-30 °C
Temperatura max.	150 °C
Mezzi	Oli minerali Emulsioni acqua
Montaggio	pistone in più pezzi



Toleranz / Tolerance			
D	d	d1	L
H9 / e8	h11	0/-0,30	0/+0,30

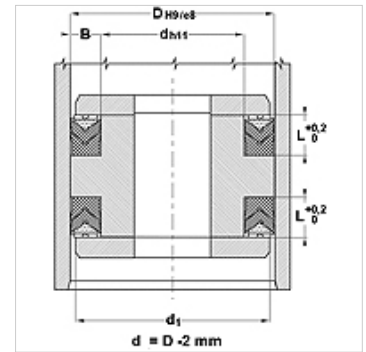

Descrizione

Elevata resistenza alla temperatura.
Per condizioni di lavoro gravose come colpi d'ariete.
Forti vibrazioni, superfici irregolari.

Avvertenza per l'ordinazione

Per condizioni d'esercizio particolari (liquido, temperatura, pressione ...) vi preghiamo di contattarci.

Articolo

Denominazione	D (mm)	d (mm)	L (mm)
CH3-100 FPM-C	100	80	21,2
CH3-140 FPM-C	140	115	25,8