

TW-TG MG

Raccordo per autobotte, ottone

HANSA FLEX

Caratteristiche

Campo di impiego	Autobotti
Attacco 1	Attacco flessibile
Attacco 2	Filetto esterno BSP cilindrico
Tipo	con collare di sicurezza
Norma	DIN EN 14 420-5
Materiale	Ottone

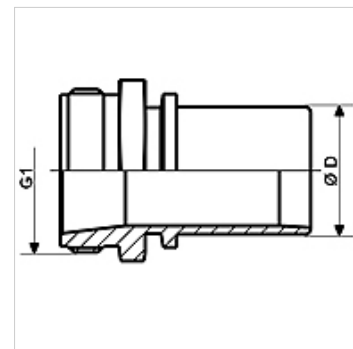

Articolo

Denominazione	DN*	Ø D (mm)	G1	pressione d'esercizio max. (bar)
TW-TG 12 13 MG	13	13,4	G 1/2" -14	16
TW-TG 34 19 MG	19	19,4	G 3/4" -14	16
TW-TG 10 19 MG	19	19,4	G 1" -11	16
TW-TG 10 25 MG	25	25,4	G 1" -11	16
TW-TG 114 32 MG	31	32,4	G 1.1/4" -11	16
TW-TG 112 35 MG	35	35,0	G 1.1/2" -11	16
TW-TG 112 38 MG	38	38,4	G 1.1/2" -11	16
TW-TG 20 38 MG	38	38,4	G 2" -11	16
TW-TG 20 50 MG	50	50,4	G 2" -11	16
TW-TG 212 63 MG	63	63,4	G 2.1/2" -11	16
TW-TG 30 75 MG	75	75,4	G 3" -11	16
TW-TG 30 80 MG	80	80,4	G 3" -11	16
TW-TG 40 100 MG	100	100,4	G 4" -11	16

DN = diametro nominale, larghezza nominale

Varianti dei prodotti

TW-TG VA Raccordo per autobotte, acciaio inossidabile, Acciaio inossidabile

Accessori

KS AL	Elementi di serraggio a guscio in alluminio
KS FIX AL	Elementi di serraggio a guscio in alluminio da comprimere

è un accessorio dei seguenti prodotti

TW	Tubi flessibili per autobotti
TW OW	Flessibili per autobotti senza spirale