

# TW-TUEG VA

Raccordo per autobotte, acciaio inossidabile

**HANSA FLEX**

## Caratteristiche

<b>Campo di impiego</b>	Autobotti
<b>Attacco 1</b>	Attacco flessibile
<b>Attacco 2</b>	Filetto interno BSP
<b>Tenuta 2</b>	con guarnizione piana
<b>Tipo</b>	con collare di sicurezza
<b>Norma</b>	DIN EN 14 420-5
<b>Entità della fornitura</b>	con guarnizione piana in PTFE
<b>Materiale</b>	Acciaio inossidabile

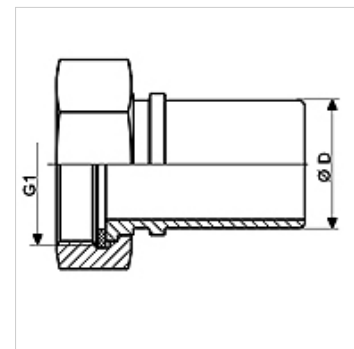

## Articolo

Denominazione	DN*	Ø D (mm)	G1	pressione d'esercizio max. (bar)
TW-TUEG 12 13 VA	13	13,4	G 1/2" -14	16
TW-TUEG 34 19 VA	19	19,4	G 3/4" -14	16
TW-TUEG 10 25 VA	25	25,4	G 1" -11	16
TW-TUEG 114 32 VA	32	32,4	G 1.1/4" -11	16
TW-TUEG 112 38 VA	38	38,4	G 1.1/2" -11	16
TW-TUEG 20 50 VA	50	50,4	G 2" -11	16
TW-TUEG 212 63 VA	63	63,4	G 2.1/2" -11	16
TW-TUEG 30 75 VA	75	75,4	G 3" -11	16
TW-TUEG 40 100 VA	100	100,4	G 4" -11	16

DN = diametro nominale, larghezza nominale

## Varianti dei prodotti

TW-TUEG MG Raccordo per autobotte, ottone, Ottone

## Accessori

KS AL	Elementi di serraggio a guscio in alluminio
KS FIX AL	Elementi di serraggio a guscio in alluminio da comprimere

## è un accessorio dei seguenti prodotti

TW	Tubi flessibili per autobotti
TW OW	Flessibili per autobotti senza spirale