

TW-TUE MG

Raccordo per autobotte, ottone

HANSA FLEX

Caratteristiche

Campo di impiego	Autobotti
Attacco 1	Attacco flessibile
Attacco 2	Filetto interno BSP
Tenuta 2	con guarnizione piana
Tipo	con collare di sicurezza
Norma	DIN EN 14 420-5
Entità della fornitura	con guarnizione piana in PUR
Materiale	Ottone

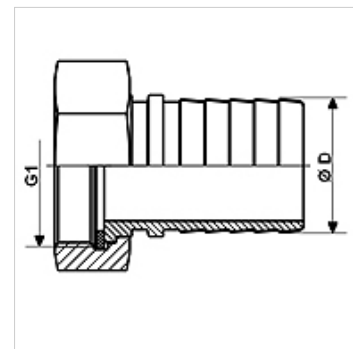

Articolo

Denominazione	DN*	Ø D (mm)	G1	pressione d'esercizio max. (bar)
TW-TUE 12 13 MG	13	13,4	G 1/2" -14	16
TW-TUE 34 19 MG	19	19,4	G 3/4" -14	16
TW-TUE 10 25 MG	25	25,4	G 1" -11	16
TW-TUE 114 32 MG	32	32,4	G 1.1/4" -11	16
TW-TUE 112 38 MG	35	38,4	G 1.1/2"	16
TW-TUE 20 50 MG	50	50,4	G 2" -11	16
TW-TUE 212 63 MG	63	60,4	G 2.1/2" -11	16
TW-TUE 30 75 MG	75	75,4	G 3" -11	16
TW-TUE 40 100 MG	100	100,4	G 4" -11	16

DN = diametro nominale, larghezza nominale

Accessori

KS AL	Elementi di serraggio a guscio in alluminio
KS FIX AL	Elementi di serraggio a guscio in alluminio da comprimere

è un accessorio dei seguenti prodotti

TW	Tubi flessibili per autobotti
TW OW	Flessibili per autobotti senza spirale