

RED GD

SAE blokinis flanšas, redukcinis įtaisas, 90° kampas

HANSA FLEX

Savybės

Slėgio serija	6000 psi
Norma	SAE J 518 C ISO 6162
Gaminio forma	90° kampas
Konstrukcija	Redukcinio įtaiso SAE blokinis flanšas
Tvirtinimas	vidinis sriegis metr. varžtams
Medžiaga	S355J2G3 (ST52.3)
Paviršiaus apsauga	padengtas galvaniniu būdu

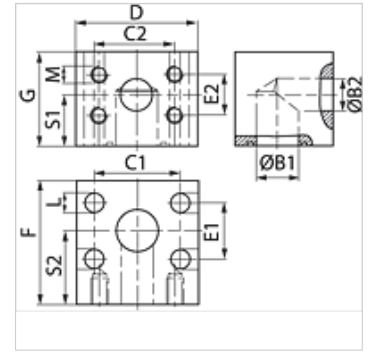

Nuoroda

Nurodytas maksimalus darbinis slėgis nurodomas priklausomai nuo flanšo! Tikrajį darbinį slėgį reikia nustatyti pagal vamzdį (sienelės storį) ir jo kokybę!

Prekė

Pavadinimas	PB 10.9 (bar)	Gaminio dydis	B1 (mm)	B2 (mm)	C1 (mm)	C2 (mm)	D (mm)	E1 (mm)	E2 (mm)	F (mm)	G (mm)	L (mm)	S1 (mm)	S2 (mm)	M metr.
RED GD 603-602	400	1"	23	19	57,2	50,8	82	27,8	23,8	68	64	14	37	40	M 10
RED GD 604-602	400	1.1/4"	30	19	66,7	50,8	96	31,8	23,8	76	72	16	41	46	M 10
RED GD 604-603	400	1.1/4"	30	23	66,7	57,2	96	31,8	27,8	76	72	16	41	46	M 12
RED GD 605-604	400	1.1/2"	38	30	79,4	66,7	114	36,5	31,8	86	89	19	50	52	M 14
RED GD 606-605	400	2"	50	38	96,8	79,4	133	44,5	36,5	110	110	22	59	70	M 16

PN = nominalusis slėgis PB = maks. darbinis slėgis