

Savybės

| | |
|----------------------------|---|
| 1 jungtis | cilindrinis BSP vidinis sriegis |
| 1 sandarinimo forma | žiedas su sandariomis briaunomis |
| 2 jungtis | metrinis cilindrinis išorinis sriegis |
| 2 sandarinimo forma | 24° vidinis kūgis |
| Konstrukcija | manometro prijungimo srieginė jungtis |
| Tiekimo apimtis | su žiedu su sandariomis briaunomis (antgalis be užmetamos veržlės ir pjovimo žiedo) |
| Medžiaga | Plienas |
| Paviršiaus apsauga | padengtas galvaniniu būdu |

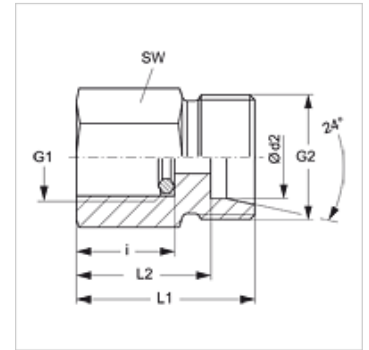

Nuoroda

Nuorodų dėl montavimo, įstatymo, slėginės apkrovos ir leidžiamų darbinų temperatūrų žr. srieginių vamzdžių jungčių techninės informacijos dokumentacijoje.

Prekė

| Pavadinimas | Serija | Ø d2 (mm) | Darbinis slėgis bar | G1 | G2 | i (mm) | L1 (mm) | L2 (mm) | SW (mm) |
|---------------|--------|-----------|---------------------|------------|------------|--------|---------|---------|---------|
| XMVR 04 LL | LL | 4 | PN 100 | G 1/4" -19 | M 8 x 1 | 14,5 | 27 | 23,0 | 19 |
| XMVR NW 04 HL | L | 6 | PN 315 | G 1/4" -19 | M 12 x 1,5 | 14,5 | 29 | 22,0 | 19 |
| XMVR NW 06 HL | L | 8 | PN 315 | G 1/4" -19 | M 14 x 1,5 | 14,5 | 29 | 22,0 | 19 |
| XMVR NW 08 HL | L | 10 | PN 315 | G 1/4" -19 | M 16 x 1,5 | 14,5 | 30 | 23,0 | 19 |
| XMVR NW 10 HL | L | 12 | PN 315 | G 1/4" -19 | M 18 x 1,5 | 14,5 | 30 | 23,0 | 19 |
| XMVR NW 03 HS | S | 6 | PN 630 | G 1/2" -14 | M 14 x 1,5 | 20,0 | 38 | 31,0 | 27 |
| XMVR NW 04 HS | S | 8 | PN 630 | G 1/2" -14 | M 16 x 1,5 | 20,0 | 38 | 31,0 | 27 |
| XMVR NW 06 HS | S | 10 | PN 630 | G 1/2" -14 | M 18 x 1,5 | 20,0 | 38 | 30,5 | 27 |
| XMVR NW 08 HS | S | 12 | PN 630 | G 1/2" -14 | M 20 x 1,5 | 20,0 | 38 | 30,5 | 27 |

Serija: LL = labai lengvas L = lengvas S = sunkus - PN = nominalusis slėgis PB = maks. darbinis slėgis - Ø = išorinis vamzdžio skersmuo

Gaminių variantai

| | |
|---------|---|
| XMVR VA | Manometro prijungimo srieginė jungtis, nerūdijantysis plienas |
| MVR | Manometro prijungimo srieginė jungtis, Plienas |

Atsarginės dalys

| | |
|-----|--|
| DKI | Žiedas su sandaria briauna vidiniam sriegiui |
|-----|--|