

# BOE U

Alyvos išleidimo varžtas su vožtuvu

**HANSA FLEX**

## Savybės

|                     |                                       |
|---------------------|---------------------------------------|
| 1 jungtis           | UN/UNF išorinis sriegis               |
| 1 sandarinimo forma | A forma                               |
| 2 jungtis           | metrinis cilindrinis išorinis sriegis |
| Konstrukcija        | išleidimo ventilis                    |
| Tiekimo apimtis     | su vario žiedu ir uždarymo gaubtu     |
| Temperatūra min.    | -30 °C                                |
| Temperatūra max.    | 200 °C                                |

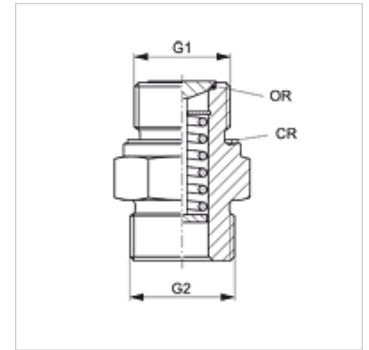

## Nuoroda

Apsauginio dangčio sandarinimo disko medžiaga: NBR.  
Sandarinimo medžiaga vožtuvo įstatymo vietoje: FPM (Viton).

## Aprašas

BOE alyvos nuleidimo sraigtas ramybės būsenoje yra uždarytas („O“ formos sandarinimo žiedas). Atsukus alyvos nuleidimo žarną atsidaro vožtuvas ir alyva gali ištekėti.

## Prekė

| Pavadinimas     | G1             | G2         | Medžiaga |
|-----------------|----------------|------------|----------|
| BOE U 1/2-20    | 1/2" -20 UNF   | M 22 x 1,5 | plienas  |
| BOE U 5/8-18    | 5/8" -18 UNF   | M 22 x 1,5 | plienas  |
| BOE U 3/4-16    | 3/4" -16 UNF   | M 26 x 1,5 | plienas  |
| BOE U 7/8-14    | 7/8" -14 UNF   | M 26 x 1,5 | plienas  |
| BOE U 1-12      | 1" -12 UNF     | M 26 x 1,5 | žalvaris |
| BOE U 1 1/8-12  | 1.1/8" -12 UNF | M 26 x 1,5 | žalvaris |
| BOE U 1 1/2-12  | 1.1/2" -12 UNF | M 26 x 1,5 | žalvaris |
| BOE U 1 1/16-12 | 1.1/16" -12 UN | M 26 x 1,5 | žalvaris |

## Priedai

|               |                        |
|---------------|------------------------|
| BOE ABLASS    | Alyvos išleidimo žarna |
| BOE ABLASS 90 | Alyvos išleidimo žarna |

## Atsarginės dalys

|                  |                                           |
|------------------|-------------------------------------------|
| BOE DICHTSCHEIBE | BOE išleidimo varžto sandarinimo poveržlė |
| BOE KAPPE        | Alyvos išleidimo varžtų akli dangtis.     |