

JG 15 WB / JG 22 WB

90° kampas montavimui prie sienos

Savybės

Taikymo sritis	pneumatinių, vakuumo įrenginiams ir maisto pramonei
1 jungtis	cilindrinis BSP vidinis sriegis
1 sandarinimo forma	įsukamam kakleliui, A, B ir E formos
2 jungtis	kištukinė mova
Gaminio forma	90° kampas
Konstrukcija	Kampinė jungtis su prijungimo prie sienos plokšte
Medžiagos	oras skystos medžiagos inertinės dujos, pvz., N ₂ /CO ₂
Medžiaga	žalvaris

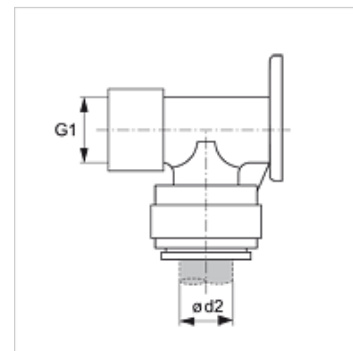

Prekė

Pavadinimas	Ø d2 (mm)	G1
JG 15 WB	15	G 1/2" -14
JG 22 WB	22	G 3/4" -14

Priedai

JG 18 S	Apsauginis žiedas įkišamoms jungtims
JG 19 E	Apsauginis apvalkalas įkišamoms jungtims