

JG 22

Įkišama jungtis, 90° kampas

HANSA FLEX

Savybės

Taikymo sritis	pneumatinių, vakuumo įrenginiams ir maisto pramonei
1 jungtis	kištukinė mova
2 jungtis	vamzdžio antgalis
Gaminio forma	90° kampas
Konstrukcija	įkišimo jungtis
Spalva	juoda
Medžiagos	oras skystos medžiagos inertinės dujos, pvz., N ₂ /CO ₂
Medžiaga	korpusas iš acetalo kopolimero; sandarinimo žiedas iš nitrilo

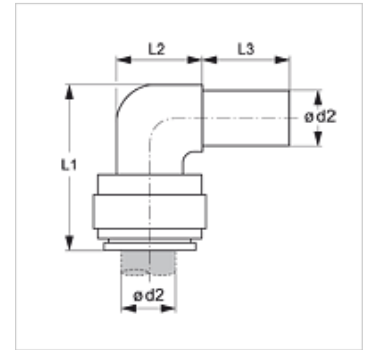

Prekė

Pavadinimas	Ø d2 (mm)	L1 (mm)	L2 (mm)	L3 (mm)
JG 22 04 04 E	4	22	9	17
JG 22 05 05 E	5	22	9	17
JG 22 06 06 E	6	25	11	18
JG 22 08 08 E	8	27	13	19
JG 22 10 10 E	10	33	15	24
JG 22 12 12 E	12	39	18	28
JG 22 15 15 E	15	51	19	34
JG 22 18 18 E	18	53	25	32
JG 22 22 22 E	22	59	25	36

Priedai

JG 19 E	Apsauginis apvalkalas įkišamoms jungtims
JG 18 S	Apsauginis žiedas įkišamoms jungtims