

Savybės

Jungtis	Alyvos jungtis: A + B = G 3/4"; alyvos nutekėjimas = G 1/4"
Konstrukcija	Standartinis variantas Type "C" with standard seal Four hole flange bolt circle 160 Velenas Ø 40mm, ilgis 79mm
Įėjimo ir atbulinės eigos slėgis su alyvos nutekėjimo linija max.	210 bar

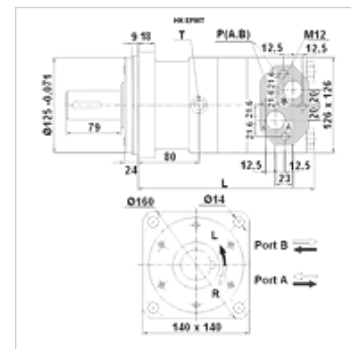

Nuoroda

Rekomenduojama bendroji nutekėjusios alyvos linijos jungtis!

Prekė

Pavadinimas	Srautas max. (L/min)	Darbinis tūris (cc)	Apsukų skaičius min. (rpm)	Apsukų skaičius max. (rpm)	Sukimo momentas max. (N-m)	Slėgio gradientas max. (bar)	Pmax. at 0-100 rpm (bar)	Pmax. at 100-300 rpm (bar)	Pmax. at 300 rpm (bar)	L (mm)	Svoris (kg)
HK EPMT 160 C	100	161,1	10	625	470	200	75	40	20	190	20,0
HK EPMT 200 C	125	201,4	10	625	590	200	75	40	20	195	22,5
HK EPMT 250 C	125	251,8	10	500	730	200	75	40	20	201	21,5
HK EPMT 315 C	125	326,3	10	380	950	200	75	40	20	211	22,0
HK EPMT 400 C	125	410,9	10	305	1080	180	75	40	20	221	23,0
HK EPMT 500 C	125	523,6	10	240	1220	160	75	40	-	235	24,0

max. pressure on shaft seal (without leak oil line) or pressure in leak oil line – Sukimo momento ir slėgio gradiento reikšmės galioja ilgalaikiam režimui – pmaks. = maks. slėgis

Priedai

HK V0 590 Pleištinis vožtuvas

Atsarginės dalys

HK EP DS Sandarinimo komplektas hidrauliniam planetiniam varikliui