

HK FPMD

Redukcinis vožtuvas, FPMD (pleištinis vožtuvas)

HANSA FLEX

Savybės

Konstrukcija	tiesiogiai valdomas dvišiuo veikimo
Darbinis slėgis	maks. 250 bar esant aliuminio korpusui / maks. 350 bar esant plieno korpusui

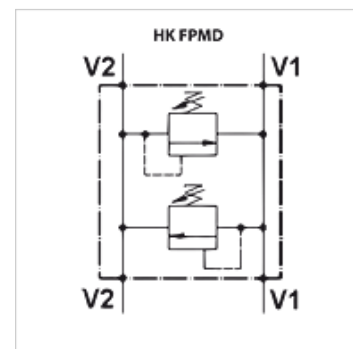

Nuoroda

Šiuos vožtuvus reikia nustatyti priklausomai nuo paskirties

Prekė

Pavadinimas	Slėgio reguliavimo diapazonas, bar	Slėgis max. (bar)	A (mm)	B (mm)	C (mm)	D (mm)	E (mm)	Sriegis V1 + V3	Tūrinė srovė max. (L/min)	Medžiaga	Ø F (mm)	G (mm)	Svoris (kg)
HK FPMD 40 ILP 38 A20	50 - 220	250	78	80	35	32	57	G 3/8"	50,0	aliuminis	9	30	0,6
HK FPMD 40 ILP 38 S35	80 - 350	350	78	80	35	32	57	G 3/8"	40,0	plienas	9	30	0,8
HK FPMD 70 ILP 12 A20	80 - 250	250	92	100	40	34	57	G 1/2"	80,0	aliuminis	9	38	1,0
HK FPMD 70 ILP 12 S35	100 - 350	350	92	100	40	34	57	G 1/2"	80,0	plienas	9	38	1,3

Korpuso žaliava