

Savybės

Konstrukcija	Stipriai chromuotas stūmoklis maks. eiga 150 mm
Darbinis slėgis	maks. 700 bar
Medžiaga	Plienas
Tiekimo apimtis	su greitaveike mova 3/8"-18 NPT

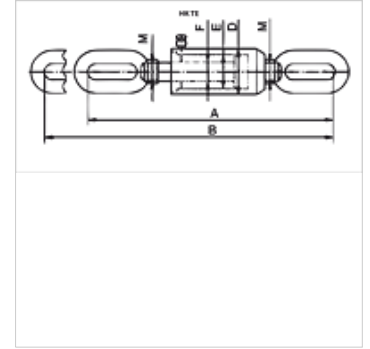

Nuoroda

Attention: Please observe separate safety precautions for working with 700 bar equipment (see technical information)!

Aprašas

Skirta naudoti tokiems tikslams, kuriems reikia tempimo jėgos.
Pasirinktinai apsauginis metalinis silfonas (30 mm trumpesnė eiga)
Grandikliniai stūmoklių žiedai, skirti apsaugoti nuo nešvarumų

Prekė

Pavadinimas	(kN)	(t)	Eiga (mm)	Paviršius (cm ²)	A (mm)	B (mm)	D (mm)	E (mm)	F (mm)	M	Tūris (cc)	Svoris (kg)
HK TE 01015	93,2	10	150	13,5	576	726	86	55	36	M30 x 2	204	14,9
HK TE 03015	301,8	30	150	43,9	723	873	125	90	50	M40 x 2	660	32,0

Priedai

NY 2100	Termoplastiko aukščiausio slėgio žarna
GKS	Guminė apsauga nuo lenkimo
PNY 2100 HN	Presuojama įmova, AGN
PHY 2100	Presuojamas aptaisas, NY 2100
SKL HN SP	Prisukamos movos lanksčioji dalis
SKL ZUBS SP	Apsauga nuo dulkių SKL...SP
SKF IN SP	Prisukamos movos sutvirtintoji dalis
SKF ZUBS SP	Apsauga nuo dulkių SKF...SP