

LM-DI PT

Su maisto produktais tinkamas naudoti sandariklis, PTFE

HANSA FLEX

Savybės

Panaudojimas	Su maisto produktais tinkamo naudoti srieginio atvamzdžio sandarinimo žiedas
Konstrukcija	vienoje pusėje suplokštintas sandarinimo žiedas
Norma	DIN 11851
Medžiaga	PTFE
Temperatūros diapazonas	nuo -200 °C iki 260 °C

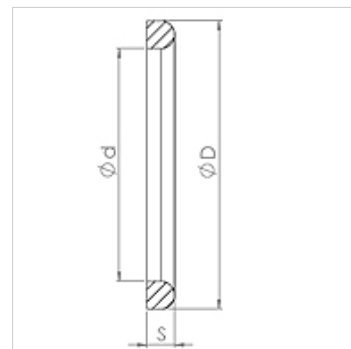

užsakymo nuorodos

Kiti modeliai pagal užklausą

Prekė

Pavadinimas	DN	D (mm)	d (mm)	S (mm)
LM-DI 010 PT	10	20,0	12,0	4,5
LM-DI 013 PT	13	26,0	18,0	4,5
LM-DI 020 PT	20	33,0	23,0	4,5
LM-DI 025 PT	25	40,0	30,0	5,0
LM-DI 032 PT	32	46,0	36,0	5,0
LM-DI 040 PT	40	52,0	42,0	5,0
LM-DI 050 PT	50	64,0	54,0	5,0
LM-DI 065 PT	65	81,0	71,0	5,0
LM-DI 080 PT	80	95,0	85,0	5,0
LM-DI 100 PT	100	114,0	104,0	6,0

atsarginė dalis šiems gaminiams

TUEG LMH VA Pieno srieginė jungtis išor. sr., su lygiu atvamzdžiu, nerūdijančiojo plieno