

Savybės

Konstrukcija	Koto U formos žiedinis tarpiklis
Darbinis slėgis	iki 120 bar
Slydimo greitis max.	0,5 m/s
Konstrukcija	Colis
Temperatūra min.	-30 °C
Temperatūra max.	100 °C
Medžiagos	Mineralinės alyvos Vanduo ir oras
Montavimas	uždaruose grioveliuose A atviruose grioveliuose B
Medžiaga	90° Shore A NBR
Panaudojimas	Hidraulika + pneumatika

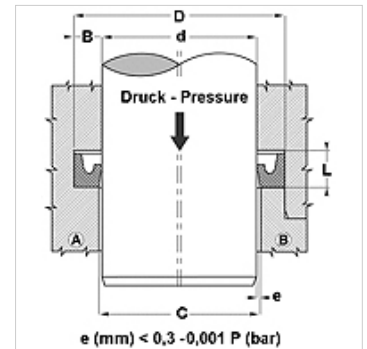

Toleranz / Tolerance		
d	D	L
H8 / f7	H9	+0,5 0



Aprašas

mažos trinties tarpiklis.
Paprastas sprendimas.

užsakymo nuorodos

Kiti matmenys pagal užklausimą
20–510 skersmens tarpiklių galime pagaminti skubiai.

Prekė

Pavadinimas	d (mm)	D (mm)	L (mm)	H (mm)
DDI 18	4,76	11,11	5,5	3,96
DDI 31	7,93	14,28	5,5	3,96
DDI 37	9,52	16,50	5,5	3,96
DDI 50	12,70	21,00	7,0	5,10
DDI 62	15,87	22,22	6,0	4,76
DDI 68	17,46	23,81	6,0	4,60
DDI 75	19,05	25,40	6,0	4,76
DDI 81	20,63	28,58	6,0	4,76
DDI 87	22,22	31,75	6,0	4,76
DDI 100	25,40	38,10	8,0	6,35
DDI 106	26,99	36,51	8,0	6,35
DDI 125	31,75	44,45	8,0	6,35
DDI 137	34,93	50,80	9,5	7,93
DDI 150	38,10	50,80	11,0	9,52
DDI 156	39,69	55,96	11,0	9,52
DDI 162	41,28	50,80	7,0	5,50
DDI 175	44,45	57,15	9,5	7,93
DDI 187	47,63	63,50	11,0	9,52
DDI 212	53,98	69,85	11,0	9,52
DDI 237	60,33	76,20	9,5	7,93
DDI 325	82,55	95,25	9,5	7,93
DDI 350	88,90	101,60	11,0	9,52