

HK TA B

Bako alsuoklis ir pildymo filtras

HANSA FLEX

Savybės

Konstrukcija Flanšo tvirtinimas prie bako, su įpylimo sietu

Medžiaga chromuotas plienas, tarpiklis iš kamštienos

Oro kiekis HK TA 46 B: maks. 150 l/min. - filtrui 3µm
HK TA 46 B: maks. 200 l/min. - filtrui 10µm
HK TA 80 B: maks. 450 l/min. - filtrui 3µm
HK TA 80 B: maks. 550 l/min. - filtrui 10µm

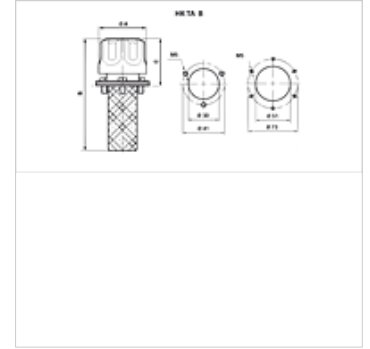

užsakymo nuorodos

pagal užklausimą pristatoma: įpylimo atvamzdis su uždarymo kilpa ir/ar išankstinio įtempio vožtuvu, kiti dydžiai ir kitos konstrukcijos

Prekė

Pavadinimas	Filtravimo blokas (µm)	Oro kiekis (L/min)	A (mm)	B (mm)	Tvirtinimas	C (mm)	Diskas su skylėmis varžtams (mm)	Bako skylė	Svoris (kg)
HK TA 46 B 03	3	150	46	111	3 x M5	48	41	30 mm	0,10
HK TA 46 B 10	10	-	46	111	3 x M5	48	41	30 mm	0,10
HK TA 80 B 03 1	3	-	80	134	6 x M5	56	73	51 mm	0,28
HK TA 80 B 10 1	10	-	80	134	6 x M5	56	73	51 mm	0,28
HK TA 80 B 03 2	3	-	80	204	6 x M5	56	73	51 mm	0,32
HK TA 80 B 10 2	10	-	80	204	6 x M5	56	73	51 mm	0,32