

TW-TG MG

Benzinvežio armatūra, žalvaris

HANSA FLEX

Savybės

Taikymo sritis	benzinvežis
1 jungtis	žarnos jungtis
2 jungtis	cilindrinis BSP išorinis sriegis
Konstrukcija	su apsauga
Norma	DIN EN 14 420-5
Medžiaga	žalvaris

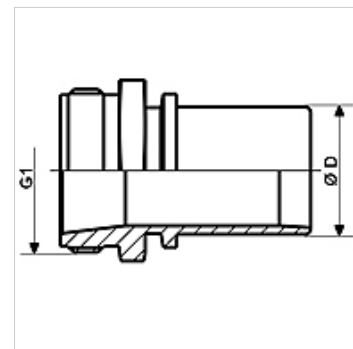

Prekė

Pavadinimas	DN*	Ø D (mm)	G1	maks. darbinis slėgis (bar)
TW-TG 12 13 MG	13	13,4	G 1/2" -14	16
TW-TG 34 19 MG	19	19,4	G 3/4" -14	16
TW-TG 10 19 MG	19	19,4	G 1" -11	16
TW-TG 10 25 MG	25	25,4	G 1" -11	16
TW-TG 114 32 MG	31	32,4	G 1.1/4" -11	16
TW-TG 112 35 MG	35	35,0	G 1.1/2" -11	16
TW-TG 112 38 MG	38	38,4	G 1.1/2" -11	16
TW-TG 20 38 MG	38	38,4	G 2" -11	16
TW-TG 20 50 MG	50	50,4	G 2" -11	16
TW-TG 212 63 MG	63	63,4	G 2.1/2" -11	16
TW-TG 30 75 MG	75	75,4	G 3" -11	16
TW-TG 30 80 MG	80	80,4	G 3" -11	16
TW-TG 40 100 MG	100	100,4	G 4" -11	16

DN = nominalusis skersmuo, nominalusis plotis

Gaminių variantai

TW-TG VA Benzinvežio armatūra, nerūdijantysis plienas, nerūdijantysis plienas

Priedai

KS AL	Aliuminio gnybtinė apkaba
KS FIX AL	Gnybtinė tvirtinimo apkaba, aliuminė

priedai šiems gaminiams

TW	Benzinvežio žarna
TW OW	Benzinvežio žarna be sraigto