

TW-TG VA

Benzinvežio armatūra, nerūdijantysis plienas

HANSA FLEX

Savybės

Taikymo sritis	benzinvežis
1 jungtis	žarnos jungtis
2 jungtis	cilindrinis BSP išorinis sriegis
Konstrukcija	su apsauga
Norma	DIN EN 14 420-5
Medžiaga	nerūdijantysis plienas

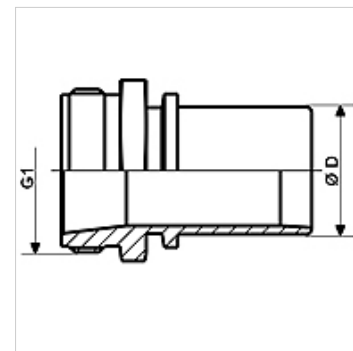

Prekė

Pavadinimas	DN*	Ø D (mm)	G1	maks. darbinis slėgis (bar)
TW-TG 12 13 VA	13	13,4	G 1/2" -14	16
TW-TG 34 19 VA	19	19,4	G 3/4" -14	16
TW-TG 10 25 VA	25	25,4	G 1" -11	16
TW-TG 114 32 VA	31	32,4	G 1.1/4" -11	16
TW-TG 112 38 VA	38	38,4	G 1.1/2" -11	16
TW-TG 20 50 VA	50	50,4	G 2" -11	16
TW-TG 212 63 VA	63	63,4	G 2.1/2" -11	16
TW-TG 30 63 VA	63	63,4	G 3" -11	16
TW-TG 30 75 VA	75	75,4	G 3" -11	16
TW-TG 30 80 VA	80	80,4	G 3" -11	16
TW-TG 40 100 VA	100	100,4	G 4" -11	16

DN = nominalusis skersmuo, nominalusis plotis

Gaminių variantai

TW-TG MG Benzinvežio armatūra, žalvaris, žalvaris

Priedai

KS AL	Aliuminio gnybtinė apkaba
KS FIX AL	Gnybtinė tvirtinimo apkaba, aliuminė

priedai šiems gaminiams

TW	Benzinvežio žarna
TW OW	Benzinvežio žarna be sraigto