

TW-TUEG MG

Benzinvežio armatūra, žalvaris

HANSA FLEX

Savybės

Taikymo sritis	benzinvežis
1 jungtis	žarnos jungtis
2 jungtis	BSP veržlės sriegis
2 sandarinimo forma	plokščiai sandarinantis
Konstrukcija	su apsauga
Norma	DIN EN 14 420-5
Tiekimo apimtis	su plokščiuoju PUR sandarikliu
Medžiaga	žalvaris

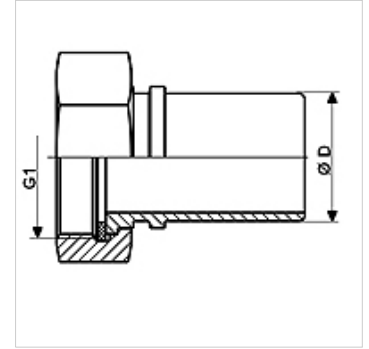

Prekė

Pavadinimas	DN*	Ø D (mm)	G1	maks. darbinis slėgis (bar)
TW-TUEG 12 13 MG	13	13,4	G 1/2" -14	16
TW-TUEG 34 19 MG	19	19,4	G 3/4" -14	16
TW-TUEG 10 25 MG	25	25,4	G 1" -11	16
TW-TUEG 114 32 MG	32	32,4	G 1.1/4" -11	16
TW-TUEG 112 35 MG	35	35,0	G 1.1/2"	16
TW-TUEG 112 38 MG	38	38,4	G 1.1/2"	16
TW-TUEG 20 38 MG	38	38,4	G 2" -11	16
TW-TUEG 20 50 MG	50	50,4	G 2" -11	16
TW-TUEG 212 63 MG	63	63,4	G 2.1/2" -11	16
TW-TUEG 30 75 MG	75	75,4	G 3" -11	16
TW-TUEG 40 100 MG	100	100,4	G 4" -11	16

DN = nominalusis skersmuo, nominalusis plotis

Gaminių variantai

TW-TUEG VA Benzinvežio armatūra, nerūdijantysis plienas, nerūdijantysis plienas

Priedai

KS AL	Aliuminio gnybtinė apkaba
KS FIX AL	Gnybtinė tvirtinimo apkaba, aliuminė

priedai šiems gaminiams

TW	Benzinvežio žarna
TW OW	Benzinvežio žarna be sraigto