

TW-TUEG VA

Benzinvežio armatūra, nerūdijantysis plienas

HANSA FLEX

Savybės

Taikymo sritis	benzinvežis
1 jungtis	žarnos jungtis
2 jungtis	BSP veržlės sriegis
2 sandarinimo forma	plokščiai sandarinantis
Konstrukcija	su apsauga
Norma	DIN EN 14 420-5
Tiekimo apimtis	su plokščiuoju PTFE sandarikliu
Medžiaga	nerūdijantysis plienas

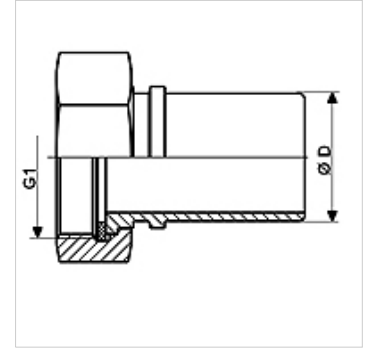

Prekė

Pavadinimas	DN*	Ø D (mm)	G1	maks. darbinis slėgis (bar)
TW-TUEG 12 13 VA	13	13,4	G 1/2" -14	16
TW-TUEG 34 19 VA	19	19,4	G 3/4" -14	16
TW-TUEG 10 25 VA	25	25,4	G 1" -11	16
TW-TUEG 114 32 VA	32	32,4	G 1.1/4" -11	16
TW-TUEG 112 38 VA	38	38,4	G 1.1/2" -11	16
TW-TUEG 20 50 VA	50	50,4	G 2" -11	16
TW-TUEG 212 63 VA	63	63,4	G 2.1/2" -11	16
TW-TUEG 30 75 VA	75	75,4	G 3" -11	16
TW-TUEG 40 100 VA	100	100,4	G 4" -11	16

DN = nominalusis skersmuo, nominalusis plotis

Gaminių variantai

TW-TUEG MG Benzinvežio armatūra, žalvaris, žalvaris

Priedai

KS AL	Aliuminio gnybtinė apkaba
KS FIX AL	Gnybtinė tvirtinimo apkaba, aliuminė

priedai šiems gaminiams

TW	Benzinvežio žarna
TW OW	Benzinvežio žarna be sraigto