

TW-TUE MG

Benzinvežio armatūra, žalvaris

HANSA FLEX

Savybės

Taikymo sritis	benzinvežis
1 jungtis	žarnos jungtis
2 jungtis	BSP veržlės sriegis
2 sandarinimo forma	plokščiai sandarinantis
Konstrukcija	su apsauga
Norma	DIN EN 14 420-5
Tiekimo apimtis	su plokščiuoju PUR sandarikliu
Medžiaga	žalvaris

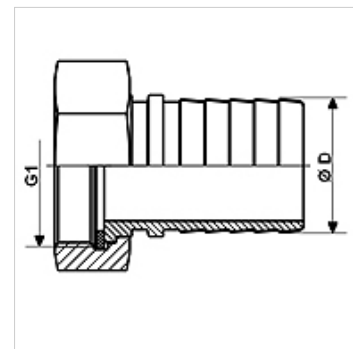

Prekė

Pavadinimas	DN*	Ø D (mm)	G1	maks. darbinis slėgis (bar)
TW-TUE 12 13 MG	13	13,4	G 1/2" -14	16
TW-TUE 34 19 MG	19	19,4	G 3/4" -14	16
TW-TUE 10 25 MG	25	25,4	G 1" -11	16
TW-TUE 114 32 MG	32	32,4	G 1.1/4" -11	16
TW-TUE 112 38 MG	35	38,4	G 1.1/2"	16
TW-TUE 20 50 MG	50	50,4	G 2" -11	16
TW-TUE 212 63 MG	63	60,4	G 2.1/2" -11	16
TW-TUE 30 75 MG	75	75,4	G 3" -11	16
TW-TUE 40 100 MG	100	100,4	G 4" -11	16

DN = nominalusis skersmuo, nominalusis plotis

Priedai

KS AL	Aliuminio gnybtinė apkaba
KS FIX AL	Gnybtinė tvirtinimo apkaba, aliuminė

priedai šiems gaminiams

TW	Benzinvežio žarna
TW OW	Benzinvežio žarna be sraigto