

Savybės

Darbinis slėgis	maks. 250 bar
Darbinė temperatūra max.	120 °C
Medžiaga	žalvaris

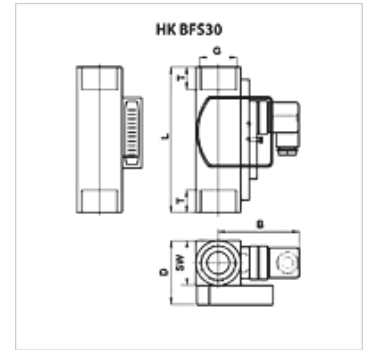

Nuoroda

Siekiant išvengti matavimo klaidų, reikėtų numatyti 10 x ND nurimimo atkarpas prie įėjimo ir 5 x ND nurimimo atkarpas prie išėjimo. (ND – vamzdžio nominalusis skersmuo.)

Aprašas

Bet kokios montavimo padėties srauto detektorius 30–600 cSt klampiosioms medžiagoms matuoti ir prižiūrėti.

Jungimo funkcija kaip keitiklio (250 V / 1,5 A / 50 VA).

Apsaugos rūšis IP 65

Matavimo tikslumas ±10 % galutinės reikšmės

Prekė

Pavadinimas	Tūrinė srovė min. (L/min)	Tūrinė srovė max. (L/min)	B (mm)	D (mm)	G	L (mm)	T (mm)	SW (mm)	Svoris (kg)
HK BFS30 010 030 G1 W	10,0	30,0	76	40	G 1"	130	17	40	1,25
HK BFS30 020 060 G1 W	20,0	60,0	76	40	G 1"	130	17	40	1,25
HK BFS30 035 110 G1 W	35,0	110,0	76	40	G 1"	130	17	40	1,25