

# HK WW AL

Aliuminio rankinis siurblys 700 bar

**HANSA FLEX**

## Savybės

Konstrukcija	vidinis redukcinis vožtuvas
Darbinis slėgis	maks. 700 bar
Jungtys	3/8" NPT vidinis sriegis
Medžiaga	Korpusas iš aliuminio
Tiekimo apimtis	įsk. manometrą

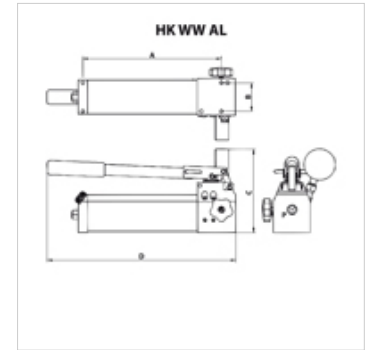

## Nuoroda

Attention: Please observe separate safety precautions for working with 700 bar equipment (see technical information)!

## Aprašas

Cilindrams su dideliu alyvos tūriu rekomenduojama naudoti 2 pakopų siurblius.  
Užfiksavus rankinę svirtį, ji naudojama kaip nešimo rankena.

## Prekė

Pavadinimas	atveju naudojamos alyvos talpa (cc)	Pakopos	Tūris, 1 pakopa max. (cc)	Tūris, 2 pakopa max. (cc)	1 slėgio pakopa max. (bar)	2 slėgio pakopa max. (bar)	A (mm)	B (mm)	C (mm)	D (mm)	Svoris (kg)
HK WW WH1	500,0	2	7,2	0,9	20	700	290	60	174	394	4,3
HK WW WH2	900,0	2	17,0	1,7	20	700	460	60	174	565	5,3

## Priedai

NY 2100	Termoplastiko aukščiausio slėgio žarna
GKS	Guminė apsauga nuo lenkimo
PNY 2100 HN	Presuojama įmova, AGN
PHY 2100	Presuojamas aptaisas, NY 2100
SKL HN SP	Prisukamos movos lanksčioji dalis
SKL ZUBS SP	Apsauga nuo dulkių SKL...SP
SKF IN SP	Prisukamos movos sutvirtintoji dalis
SKF ZUBS SP	Apsauga nuo dulkių SKF...SP