

### Īpašības

<b>Savienojums 1</b>	BSP iekšējā vītne, cilindriska
<b>Bļīvējuma veids 1</b>	A veida
<b>Savienojums 2</b>	metriskā ārējās vītnes, cilindriskās
<b>Bļīvējuma veids 2</b>	24° iekšējais konuss
<b>Modelis</b>	Uzskrūvējams veidgabals
<b>Konstrukcija</b>	Taisna
<b>Standarts</b>	DIN 2353 ISO 8434-1
<b>Piegādes apjoms</b>	lemava ar uznavuzgriezni un griešanas gredzenu
<b>Materiāls</b>	Misiņš

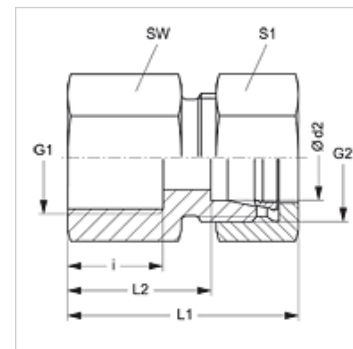

### Norāde

Norādes par montāžu, uzstādīšanu, spiediena noslodzi un pieļaujamo ekspluatācijas temperatūru norādītas cauruļu veidgabalu tehniskajā informācijā.

### Izstrādājums

Apzīmējums	Sērija	Ekspluatācijas spiediens bar	Ø d2 (mm)	G1	G2	i (mm)	L1 (mm)	L2 (mm)	SW (mm)	S1
<b>GAR NW 04 HL MG</b>	L	PN 200	6	G 1/8" -28	M 12 x 1,5	12,0	34,0	19,0	14	14
<b>GAR NW 06 HL MG</b>	L	PN 200	8	G 1/4" -19	M 14 x 1,5	17,0	39,0	24,0	19	17
<b>GAR NW 06 HL 1/2 MG</b>	L	PN 200	8	G 1/2" -14	M 14 x 1,5	20,0	44,0	29,0	27	17
<b>GAR NW 08 HL MG</b>	L	PN 200	10	G 1/4" -19	M 16 x 1,5	17,0	40,0	25,0	19	19
<b>GAR NW 10 HL MG</b>	L	PN 200	12	G 3/8" -19	M 18 x 1,5	17,0	41,0	26,0	22	22
<b>GAR NW 13 HL MG</b>	L	PN 200	15	G 1/2" -14	M 22 x 1,5	20,0	45,0	30,0	27	27
<b>GAR NW 16 HL MG</b>	L	PN 200	18	G 1/2" -14	M 26 x 1,5	20,0	46,0	29,5	27	32
<b>GAR NW 20 HL MG</b>	L	PN 100	22	G 3/4" -14	M 30 x 2	22,0	51,0	34,5	32	36
<b>GAR NW 04 HS MG</b>	S	PN 250	8	G 1/4" -19	M 16 x 1,5	17,0	41,0	26,0	19	19
<b>GAR NW 06 HS MG</b>	S	PN 250	10	G 3/8" -19	M 18 x 1,5	17,0	42,0	26,5	24	22

Sērija: LL = ļoti vieglā L = vieglā S = smagā - PN = nominālais spiediens PB = maks. ekspluatācijas spiediens - Ø d2 = cauruļes ārējais diametrs

### Izstrādājumu varianti

<b>GAR</b>	Uzskrūvējams veidgabals, Tērauds
<b>GAR VA</b>	Uzskrūvējams veidgabals, Centrējošais gredzens no alumīnija ar Viton gredzenblīvi