

Īpašības

Savienojums 1	metriskā ārējās vītnes, koniskās
Blīvējuma veids 1	Vītnes blīvējums
Savienojums 2 + 3	metriskā ārējās vītnes, cilindriskās
Blīvējuma veids 2 + 3	24° iekšējais konuss
Modelis	leskrūvējams veidgabals
Konstrukcija	T-veida
Standarts	DIN 2353 ISO 8434-1
Piegādes apjoms	lemava (bez uzmavuzgriežņa un griešanas gredzena)
Materiāls	Tērauds
Virsmas aizsardzība	galvaniskais pārklājums

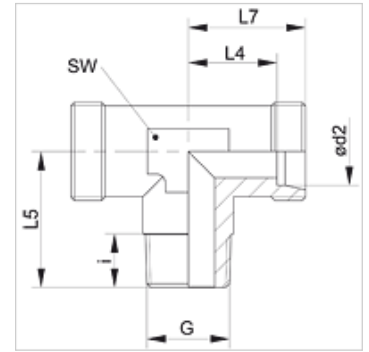

Norāde

Norādes par montāžu, uzstādīšanu, spiediena noslodzi un pieļaujamo ekspluatācijas temperatūru norādītas cauruļu veidgabalu tehniskajā informācijā.

Izstrādājums

Apzīmējums	Sērija	Ekspluatācijas spiediens bar	Ø d2 (mm)	G	i (mm)	L4 (mm)	L5 (mm)	L7 (mm)	SW (mm)
XTM 04 LL	LL	PN 100	4	M 8 x 1 K	8	11,0	17	15	9
XTM 05 LL	LL	PN 100	5	M 8 x 1 K	8	9,5	17	15	9
XTM 06 LL	LL	PN 100	6	M 10 x 1 K	8	9,5	17	15	9
XTM 08 LL	LL	PN 100	8	M 10 x 1 K	8	11,5	20	17	12
XTM NW 04 HL	L	PN 315	6	M 10 x 1 K	8	12,0	20	19	12
XTM NW 06 HL	L	PN 315	8	M 12 x 1,5 K	12	14,0	26	21	12
XTM NW 08 HL	L	PN 315	10	M 14 x 1,5 K	12	15,0	27	22	14
XTM NW 10 HL	L	PN 315	12	M 16 x 1,5 K	12	17,0	28	24	17
XTM NW 13 HL	L	PN 315	15	M 18 x 1,5 K	12	21,0	32	28	19
XTM NW 16 HL	L	PN 315	18	M 22 x 1,5 K	14	23,5	34	31	24
XTM NW 03 HS	S	PN 400	6	M 12 x 1,5 K	12	16,0	26	23	12
XTM NW 04 HS	S	PN 400	8	M 14 x 1,5 K	12	17,0	26	24	14
XTM NW 06 HS	S	PN 400	10	M 16 x 1,5 K	12	17,5	27	25	17
XTM NW 08 HS	S	PN 400	12	M 18 x 1,5 K	12	21,5	28	29	19
XTM NW 10 HS	S	PN 400	14	M 20 x 1,5 K	14	22,0	32	30	19
XTM NW 13 HS	S	PN 400	16	M 22 x 1,5 K	14	24,5	32	33	24

Sērija: LL = ļoti vieglā L = vieglā S = smagā - PN = nominālais spiediens PB = maks. ekspluatācijas spiediens - Ø = caurules ārējais diametrs

Izstrādājumu varianti

XTMK VA	leskrūvējams veidgabals, T-veida, Centrējošais gredzens no alumīnija ar Viton gredzenblīvi
TMK	leskrūvējams veidgabals, T-veida, Tērauds