

HFM MKR S

Mērsavienojums, spraudņa sērija

HANSA FLEX

Īpašības

Savienojums 1	BSP ārējā vītne, cilindriska
Bļivējuma veids 1	B veida
Savienojums 2	Spraudsavienojums mērīšanas tehnikai
Modelis	leskrūvējama iemava ar mērsavienojumu
Piegādes apjoms	ar noslēgspraudni un stiprinājuma tapu
Temperatūra min.	-20 °C
Temperatūra max.	100 °C
Materiāls	Tērauds
Virsmas aizsardzība	galvaniskais pārklājums

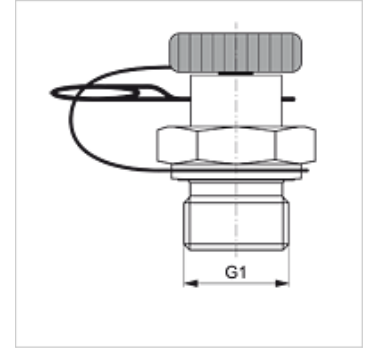

Izstrādājums

Apzīmējums	G1	maks. darba spiediens (bar)
HFM MKR 1/8 S	G 1/8" -28	400
HFM MKR 1/4 S	G 1/4" -19	400
HFM MKR 3/8 S	G 3/8" -19	400
HFM MKR 1/2 S	G 1/2" -14	400
HFM MKR 3/4 S	G 3/4" -14	400
HFM MKR 1 S	G 1" -11	400
HFM MKR 1 1/4 S	G 1.1/4" -11	400
HFM MKR 1 1/2 S	G 1.1/2" -11	400

Rezerves daļas

HFM ST Noslēgspraudņa saspraužamais savienojums DN 2