

# JG 10 (zyl.)

Ieskrūvējams savienotājs, T veida

**HANSA FLEX**

## Īpašības

<b>Izmantošana</b>	Pielietojums pneimatiskajās, vakuuma sistēmās un pārtikas ražošanā
<b>Savienojums 1</b>	BSP ārējā vītne, cilindriska
<b>Bīvējuma veids 1</b>	Hermētiski noslēgts apaļa šķērss griezuma gredzens uz ieskrūvējamās iemavas
<b>Savienojums 2 + 3</b>	Uzspraužama uzmava
<b>Konstrukcija</b>	T-veida
<b>Modelis</b>	Ieskrūvējamie savienotāji
<b>Krāsa</b>	Melns
<b>Darba vides</b>	Gaiss šķidrās darba vide inertās gāzes, piem., N <sub>2</sub> /CO <sub>2</sub>
<b>Materiāls</b>	Korpuss no acetāla kopolimēra; apaļa šķērss griezuma gredzens no nitrila

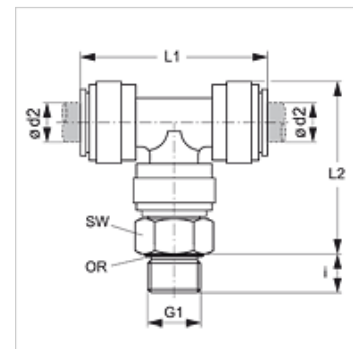

## Izstrādājums

Apzīmējums	Ø d2 (mm)	G1	i (mm)	L1 (mm)	L2 (mm)	SW (mm)
JG 10 04 11 E	4	G 1/8" -28	5,5	35	30	14
JG 10 04 12 E	4	G 1/4" -19	8,0	35	31	17
JG 10 05 11 E	5	G 1/8" -28	5,5	35	30	14
JG 10 05 12 E	5	G 1/4" -19	8,0	35	31	17
JG 10 06 11 E	6	G 1/8" -28	5,5	40	33	15
JG 10 06 12 E	6	G 1/4" -19	8,0	40	34	17
JG 10 08 11 E	8	G 1/8" -28	5,5	42	36	17
JG 10 08 12 E	8	G 1/4" -19	8,0	42	37	17
JG 10 08 13 E	8	G 3/8" -19	9,5	42	37	22
JG 10 10 12 E	10	G 1/4" -19	8,0	50	42	20
JG 10 10 13 E	10	G 3/8" -19	9,5	50	42	22
JG 10 10 14 E	10	G 1/2" -14	12,5	40	42	27
JG 10 12 13 E	12	G 3/8" -19	9,5	65	50	24
JG 10 12 14 E	12	G 1/2" -14	12,5	65	50	27

## Piederumi

JG 19 E	Spraudsavienotāju aizsargvāciņš
JG 08	Noslēgi
JG 18 S	Drošības gredzens spraudsavienotājiem