

JG 11 (zyl.)

Ieskrūvējams savienotājs, L veida

HANSA FLEX

Īpašības

Izmantošana	Pielietojums pneimatiskajās, vakuuma sistēmās un pārtikas ražošanā
Savienojums 1	BSP ārējā vītne, cilindriska
Bīvējuma veids 1	Hermētiski noslēgts apaļa šķērsriezuma gredzens uz ieskrūvējamās iemavas
Savienojums 2 + 3	Uzspraužama uzdeva
Konstrukcija	L-veida
Modelis	Ieskrūvējamie savienotāji
Krāsa	Melns
Darba vides	Gaiss Šķidrās darba vide inertās gāzes, piem., N ₂ /CO ₂
Materiāls	Korpuss no acetāla kopolimēra; apaļa šķērsriezuma gredzens no nitrila

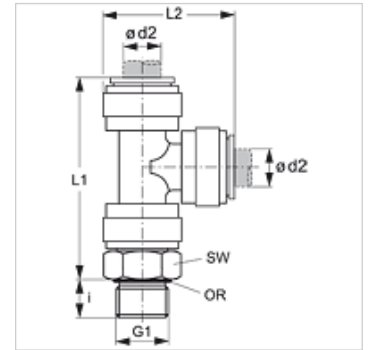

Izstrādājums

Apzīmējums	Ø d2 (mm)	G1	i (mm)	L1 (mm)	L2 (mm)	SW (mm)
JG 11 04 11 E	4	G 1/8" -28	5,5	42	24	14
JG 11 04 12 E	4	G 1/4" -19	8,0	42	24	17
JG 11 05 11 E	5	G 1/8" -28	5,5	42	24	14
JG 11 05 12 E	5	G 1/4" -19	8,0	42	24	17
JG 11 06 11 E	6	G 1/8" -28	5,5	46	27	27
JG 11 06 12 E	6	G 1/4" -19	8,0	46	27	17
JG 11 08 11 E	8	G 1/8" -28	5,5	49	30	17
JG 11 08 12 E	8	G 1/4" -19	8,0	49	30	17
JG 11 08 13 E	8	G 3/8" -19	9,5	49	30	22
JG 11 10 12 E	10	G 1/4" -19	8,0	57	35	20
JG 11 10 13 E	10	G 3/8" -19	9,5	57	35	22
JG 11 10 14 E	10	G 1/2" -14	12,5	57	35	27
JG 11 12 13 E	12	G 3/8" -19	9,5	71	44	24
JG 11 12 14 E	12	G 1/2" -14	12,5	71	44	27

Piederumi

JG 19 E	Spraudsavienotāju aizsargvāciņš
JG 18 S	Drošības gredzens spraudsavienotājiem
JG 08	Noslēgi