

JG 15 WB / JG 22 WB

90° leņķis montāžai pie sienas

HANSA FLEX

Īpašības

Izmantošana	Pielietojums pneimatiskajās, vakuuma sistēmās un pārtikas ražošanā
Savienojums 1	BSP iekšējā vītne, cilindriska
Bīvējuma veids 1	ieskrūvējamai tapai A, B un vajadzības gadījumā E formā.
Savienojums 2	Uzspraužama uzmava
Konstrukcija	90° leņķis
Modelis	Leņķa savienotājs ar sienas savienojuma plātni
Darba vides	Gaiss Šķidrās darba vide inertās gāzes, piem., N ₂ /CO ₂
Materiāls	Misiņš

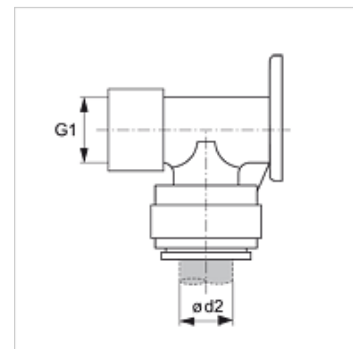

Izstrādājums

Apzīmējums	Ø d2 (mm)	G1
JG 15 WB	15	G 1/2" -14
JG 22 WB	22	G 3/4" -14

Piederumi

JG 18 S	Drošības gredzens spraudsavienotājiem
JG 19 E	Spraudsavienotāju aizsargvāciņš