

JG 45 (UN/UNF)

Uzskrūvējams savienotājs

HANSA FLEX

Īpašības

Izmantošana	Pielietojums pneimatiskajās, vakuuma sistēmās un pārtikas ražošanā
Savienojums 1	UN/UNF iekšējās vītnes
Bīvējuma veids 1	ieskrūvējamai tapai A, B un vajadzības gadījumā E formā.
Savienojums 2	Uzspraužama uzmava
Modelis	Uzskrūvējams savienotājs
Krāsa	Melns
Darba vides	Gaiss Šķidrās darba vide inertās gāzes, piem., N ₂ /CO ₂
Materiāls	Korpuss no acetāla kopolimēra; apaļa šķērsriezuma gredzens no nitrila

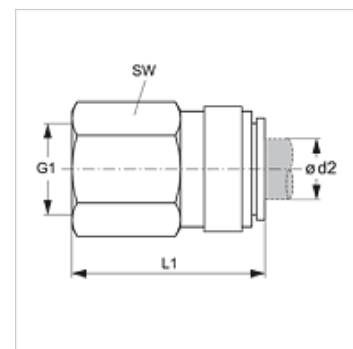

Izstrādājums

Apzīmējums	Ø d2 (mm)	G1	L1 (mm)	SW (mm)
JG 45 08 F4S	8	7/16" -20 UNF	34,0	16
JG 45 08 C5S	8	1/2" -20 UNF	36,5	20

Piederumi

JG 18 S	Drošības gredzens spraudsavienotājiem
JG 19 E	Spraudsavienotāju aizsargvāciņš